

MMG-W IE3

50 Γц



1. Общие указания	4
Общая информация	4
Стандарты	4
Основные данные	5
Условия эксплуатации	5
Напряжение и частота	5
Номинальная выходная мощность	5
Высокая степень защиты корпуса	5
Охлаждение и вентиляция	5
Монтажная конфигурация	5
Тепловая защита	5
Вибрации	5
Изоляция и нагрев	5
2. Эксплуатационные характеристики	10
380 В / 50 Гц, 415 В / 50 Гц	10
3. Габариты	14
Для конструктивного исполнения В3	14
Для конструктивного исполнения В35	15
Для конструктивного исполнения В5	16
Для конструктивного исполнения V1	17
4. Grundfos Product Center (GPC)	18

1. Общие указания

Общая информация

- Двигатели MMG-W IE3 являются полностью закрытыми, охлаждаемыми вентиляторами, трехфазными, короткозамкнутыми асинхронными электродвигателями высокого качества. В линейку входят двигатели мощностью от 0,75 кВт до 375 кВт типоразмерами от 80M до 355X.



TM07 4148 1019

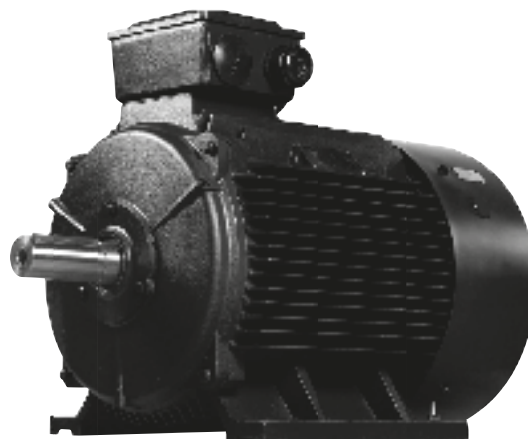

TM07 4147 1019

Стандарты

Двигатели соответствуют стандартам, указанным в приведенной далее таблице А.

Таблица А

Название	Стандарт IEC
Машины электрические вращающиеся. Часть 1. Номинальные значения параметров и эксплуатационные характеристики	IEC 60034-1
Машины электрические вращающиеся. Часть 5. Классификация степеней защиты, обеспечиваемых оболочками вращающихся электрических машин (Код IP)	IEC 60034-5
Машины электрические вращающиеся. Часть 6. Методы охлаждения (Код IC)	IEC 60034-6
Машины электрические вращающиеся. Часть 7. Классификация типов конструкций, монтажных устройств и расположения коробок выводов (Код IM)	IEC 60034-7
Машины электрические вращающиеся. Часть 8. Маркировка выводов и направления вращения	IEC 60034-8
Машины электрические вращающиеся. Часть 9. Пределы шума	IEC 60034-9
Машины электрические вращающиеся. Часть 12. Пусковые характеристики односкоростных трехфазных двигателей с короткозамкнутым ротором	IEC 60034-12
Машины электрические вращающиеся. Часть 14. Механическая вибрация некоторых видов машин с высотами вала 56 мм и более. Измерения, оценка и пределы жесткости вибраций	IEC 60034-14
Напряжения стандартные	IEC 60038
Машины электрические вращающиеся. Размеры и ряды выходных мощностей.	IEC 60072

Основные данные

- Степень защиты: IP55
- Метод охлаждения: IC411
- Класс энергоэффективности: IE3 (IEC 60034-30:2014)
- Класс изоляции: F

Условия эксплуатации

- Высота не более 1000 м над уровнем моря
- Температура окружающей среды от -20 °C до +40 °C
- Относительная влажность воздуха не более 90 %
- Если фактические условия эксплуатации отличаются от указанных выше, максимальную выходящую мощность необходимо отрегулировать в соответствии с таблицей Д (стр 7).

Напряжение и частота

- Двигатель MMG-W IE3 может работать с частотным преобразователем с глубиной регулирования 25–50 Гц (при частоте сети 50 Гц)
- Согласно IEC 60038 допустимое отклонение по напряжению питания составляет $\pm 5\%$.
- Провода и соединения двигателя
- Все двигатели, работающие при одном напряжении, имеют шесть выводов.
- Двигатели мощностью не более 3 кВт подключаются по схеме звезда, а двигатели мощностью 4 кВт и выше – по схеме треугольник.

Номинальная выходная мощность

- Номинальная выходная мощность двигателей серии MMG-W IE3 показана в таблице Б (стр. 6). Номинальная выходная мощность определяется для условий, соответствующих IEC 60034-1 при температуре окружающей среды не превышающей 40 °C и высоте установки до 1000 м над уровнем моря.

Высокая степень защиты корпуса

- Все двигатели имеют степень защиты IP55; они подходят для запыленной или влажной атмосферы.

Охлаждение и вентиляция

- Все двигатели оснащаются радиальным поточным вентилятором, функционирующим независимо от направления вращения (метод охлаждения IC411 согласно IEC 60034-6).

Монтажная конфигурация

Согласно IEC 60034-7, используются следующие конструктивные исполнения двигателей серии MMG-W IE3:

- В3 для типоразмеров 80M~355X;
- В35 для типоразмеров 80M~355X;
- В5 для типоразмеров 80M~280M;
- V1 для типоразмеров 80M~355X.

Тепловая защита

- Дополнительно для типоразмеров 160M~355X возможна установка 3 или 6 датчиков Pt100.
- В качестве дополнительной функции для двигателей типоразмером 80M~355X предлагается антиконденсатный нагреватель, который применяется во влажных условиях. Подробная информация по нагревателю приведена в таблице И (стр 9).

Вибрации

- Ротор двигателя динамически сбалансирован согласно IEC 60034-14 по категории А.

Изоляция и нагрев

- В двигателях MMG-W IE3 применяется изоляция класса F. Система обеспечивает высокий уровень механической и электрической прочности, а также хорошую обслуживаемость и длительный срок службы двигателя.
- Номинальная выходная мощность двигателей MMG-W IE3 определяется на основании нагрева для класса изоляции В, соответственно, двигатели характеризуются высокой способностью к перегрузке.

Типоразмер

Таблица Б

Полюсы	2 полюса	4 полюса	6 полюсов	8 полюсов
Типоразмер	кВт	кВт	кВт	кВт
80 1	0,75	0,55	0,37	
80 2	1,1	0,75	0,55	
90S	1,5	1,1	0,75	
90L	2,2	1,5	1,1	
100L	3		1,5	
100L1		2,2		
100L2		3		
112M	4	4	2,2	
132S		5,5	3	
132S1	5,5			
132S2	7,5			
132M		7,5		
132M1			4	
132M2			5,5	
160M		11	7,5	
160M1	11			4
160M2	15			5,5
160L	18,5	15	11	7,5
180M	22	18,5		
180L		22	15	11
200L		30		15
200L1	30		18,5	
200L2	37		22	
225S		37		18,5
225M	45	45	30	22
250M	55	55	37	30
280S	75	75	45	37
280M	90	90	55	45
315S	110	110	75	55
315M	132	132	90	75
315L1	160	160	110	90
315L	185	185		
315L2	200	200	132	110
355M1	220	220	160	132
355M			185	
355M2	250	250	200	160
355L1	280	280	220	185
355L2	315	315	250	200
355X1	355	355	280	
355X2	375	375	315	220
355X3			355	250

Отверстия кабельного ввода клеммной коробки

Таблица В

Типоразмер	Отверстие для ввода кабеля [мм]	Кол-во
80	M25x1,5	1
90	M25x1,5	1
100	M25x1,5	1
112	M25x1,5	2
132	M25x1,5	2
160	M32x1,5	2
180	M32x1,5	2
200	M50x1,5	2
225	M50x1,5	2
250	M63x1,5	2
280	M63x1,5	2
315	M63x1,5	2
355	M72x2	2
355X	M72x2	2

На фирменных табличках приводится следующая основная информация:

Таблица Г

Поз.	Описание	Символ на фирменной табличке
1	Номинальная выходная мощность, [кВт]	kW
2	Номинальная частота, [Гц]	Hz
3	Номинальная частота вращения, [об/мин]	r/min
4	Номинальное напряжение, [В]	V
5	Номинальный ток, [А]	A
6	Коэффициент мощности, [cos φ]	cos φ
7	Подшипник с приводной стороны	DE
8	Подшипник с не приводной стороны	NDE
9	Схема подключения, [звезда/треугольник]	D/Y
10	Режим работы электродвигателя, [Sx]	S1
11	Уровень изоляции	Ins/Th.Cl
12	Вес, кг	kg
13	Степень защиты	IP
14	Номер продукта	P/N
15	Серийный номер	S/N
16	Дата изготовления, [год/неделя]	Year/Week

Фирменная табличка

См. приведенный далее чертеж.



Таблица коэффициентов максимальной мощности в зависимости от температуры окружающей среды и высотой над уровнем моря

Таблица Д

Высота установки над уровнем моря, [м]	Температура окружающей среды, [°C]					
	< 30	30–40	45	50	55	60
1000	1,07	1,00	0,96	0,92	0,87	0,82
1500	1,04	0,97	0,93	0,89	0,84	0,79
2000	1,00	0,94	0,90	0,86	0,82	0,77
2500	0,96	0,90	0,86	0,83	0,78	0,74
3000	0,92	0,86	0,82	0,79	0,75	0,70
3500	0,88	0,82	0,79	0,75	0,71	0,67
4000	0,82	0,77	0,74	0,71	0,67	0,63

Типоразмер подшипника

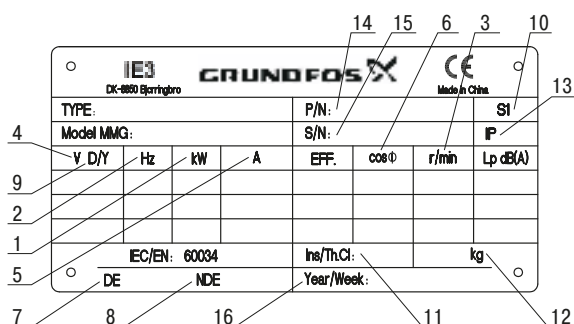
Таблица Е

Типоразмер эл-ля	Подшипник приводного конца			Подшипник не приводного конца		
	2 полюса	4 полюса	6, 8, 10 полюсов	2 полюса	4 полюса	6, 8, 10 полюсов
80	6204-2Z	6204-2Z	6204-2Z	6204-2Z	6204-2Z	6204-2Z
90	6205-2Z C3	6205-2Z C3	6205-2Z	6205-2Z C3	6205-2Z C3	6205-2Z
100	6206-2Z C3	6206-2Z C3	6206-2Z C3	6206-2Z C3	6206-2Z C3	6206-2Z C3
112	6306-2Z C3	6306-2Z C3	6306-2Z C3	6306-2Z C3	6306-2Z C3	6306-2Z C3
132	6308-2Z C3	6308-2Z C3	6308-2Z C3	6308-2Z C3	6308-2Z C3	6308-2Z C3
160	6309-2Z C3	6309-2Z C3	6309-2Z C3	6309-2Z C3	6309-2Z C3	6309-2Z C3
180	6311 C3	6311 C3	6311 C3	6311 C3	6311 C3	6311 C3
200	6312 C3	6312 C3	6312 C3	6312 C3	6312 C3	6312 C3
225	6312 C3	6313 C3	6313 C3	6312 C3	6312 C3	6312 C3
250	6314 C3	6314 C3	6314 C3	6314 C3	6313 C3	6313 C3
280	6314 C3	6317 C3	6317 C3	6314 C3	6314 C3	6314 C3
315	6317 C3	6319 C3	6319 C3	6317 C3	6319 C3	6319 C3
355	6319 C3	6322 C3	6322 C3	6319 C3 (7319В для V1)	6322 C3 (7322В для V1)	6322 C3 (7322В для V1)
355X	6319 C3	6324 C3	6324 C3	6319 C3 (7319В для V1)	6324 C3 (7324В для V1)	6324 C3 (7324В для V1)

Периодичность смазывания подшипников и объем консистентной смазки

Таблица Ж

Тип смазки	Типоразмер эл-ля	Количество смазки [г]		Интервал смазывания [часы]	
		2 полюса	4, 6, 8, 10 полюсов	2 полюса	4, 6, 8, 10 полюсов
Chevron SRI-2	180	20	20	2000	4000
	200	22	22	2000	4000
	225	24	24	2000	4000
	250	26	26	2000	4000
	280	26	38	2000	4000
	315	38	45	2000	4000
	355	45	60	2000	4000
	355X	50	70	2000	4000

Пояснения: в типоразмерах 160 и ниже используются необслуживаемые подшипники, не требующие повторного смазывания.

Размер и количество подъемных проушин

Таблица 3

Типоразмер эл-ля	Размер	Монтаж в горизонтальном положении		Монтаж в вертикальном положении	
		Кол-во	Расположение	Кол-во	Расположение
80	Не прим.	Не прим.	Не прим.	Не прим.	Не прим.
90	Не прим.	Не прим.	Не прим.	Не прим.	Не прим.
100	M8	1	Верх двигателя	1	Верх двигателя
112	M8	1	Верх двигателя	1	Верх двигателя
132	M10	1	Верх двигателя	2	Обе противоположные стороны двигателя
160	M12	1	Верх двигателя	2	Обе противоположные стороны двигателя
180	M12	1	Верх двигателя	2	Обе противоположные стороны двигателя
200	M16	1	Верх двигателя	2	Обе противоположные стороны двигателя
225	M16	1	Верх двигателя	2	Обе противоположные стороны двигателя
250	M20	1	Верх двигателя	2	Обе противоположные стороны двигателя
280	M24	1	Верх двигателя	2	Обе противоположные стороны двигателя
315	M30	1	Верх двигателя	2	Обе противоположные стороны двигателя
355	M36	1	Верх двигателя	2	Обе противоположные стороны двигателя
355X	M36	2	Верх двигателя	4	Обе противоположные стороны двигателя

Пояснения: обе противоположные стороны двигателя – это стороны, формирующие угол в 90° с клеммной коробкой.

Нагреватель

Таблица И

Типоразмер эл-ля	Номинальное напряжение [В]		Мощность [Вт]
	А	В	
80–90	230	115	20
100–112	230	115	30
132–160	230	115	40
180–200	230	115	50
225–280	230	115	60
315	230	115	160
355, 355X	230	115	220

Пояснения: в устройствах типоразмера Н315 используются две нагревающие ленты мощностью 80 Вт с параллельным подключением, для типоразмера Н355 используются две нагревающие ленты мощностью 110 Вт с параллельным подключением. 230 В (возможно напряжение от 220 до 240 В) или 115 В (возможно напряжение со 110 до 120 В) (определяется во время заказа).

2. Эксплуатационные характеристики

380 В / 50 Гц, 415 В / 50 Гц

Тип двигателя MMG-W IE3, класс изоляции F

Энергоэффективный двигатель, класс эффективности IE3 согласно IEC, степень защиты IP55

3000 об/мин, 2 полюса, 380 В Y 3 Ф/50 Гц

3000 об/мин, 2 полюса, 415 В Y 3 Ф/50 Гц

Номинальная выходная мощность, кВт	Типоразмер эл-ля	Номинальная выходная мощность				Cosφ			КПД η%			Ток в заблокированном положении / номинальный ток	Крутящий момент в заблокированном состоянии / номинальный крутящий момент	Максимальный крутящий момент в заблокированном состоянии / номинальный крутящий момент	Момент инерции, J	Вес IMB3 прил.	Уровень шума
		Ток А		Частота вращения об/мин	Крутящий момент Нм	1/2 нагрузки	3/4 нагрузки	Полная нагрузка	1/2 нагрузки	3/4 нагрузки	Полная нагрузка						
		380 В	415 В														
0,75	801	1,7	1,6	2865	2,5	0,64	0,77	0,82	78,3	80,7	80,7	6,8	2,3	2,3	0,0011	17	63
1,1	802	2,4	2,2	2885	3,6	0,66	0,78	0,83	80,4	82,7	82,7	7,3	2,2	2,3	0,0013	18	64
1,5	90S	3,2	3,0	2885	5,0	0,66	0,78	0,84	81,8	84,1	84,2	7,6	2,2	2,3	0,0019	25	66
2,2	90L	4,6	4,2	2895	7,3	0,71	0,79	0,85	83,8	85,9	85,9	7,8	2,2	2,3	0,0022	27	66
3	100L	6,0	5,5	2915	9,8	0,73	0,82	0,87	85,2	87,1	87,1	8,1	2,2	2,3	0,0043	37	66

3000 об/мин, 2 полюса, 380 В D 3 Ф/50 Гц

3000 об/мин, 2 полюса, 415 В D 3 Ф/50 Гц

Номинальная выходная мощность	Типоразмер эл-ля	Номинальная выходная мощность				Cosφ			КПД η%			Ток в заблокированном положении / номинальный ток	Крутящий момент в заблокированном состоянии / номинальный крутящий момент	Максимальный крутящий момент в заблокированном состоянии / номинальный крутящий момент	Момент инерции, J	Вес IMB3 прил.	Уровень шума
		Ток А		Частота вращения об/мин	Крутящий момент Нм	1/2 нагрузки	3/4 нагрузки	Полная нагрузка	1/2 нагрузки	3/4 нагрузки	Полная нагрузка						
		380 В	415 В														
4	112M	7,8	7,2	2895	13,2	0,77	0,85	0,88	86,2	87,8	88,1	8,3	2,2	2,3	0,0088	51	66
5,5	132S1	10,6	9,7	2925	18,0	0,78	0,85	0,88	87,1	89,1	89,2	8,0	2,0	2,3	0,0169	73	67
7,5	132S2	14,4	13,2	2925	24,5	0,78	0,85	0,88	88,1	89,8	90,1	7,8	2,0	2,3	0,0229	80	67
11	160M1	20,6	18,9	2930	35,9	0,79	0,86	0,89	89,4	91,1	91,2	7,9	2,0	2,3	0,06268	128	74
15	160M2	27,9	25,5	2930	48,9	0,79	0,86	0,89	89,8	91,9	91,9	8,0	2,0	2,3	0,0658	135	74
18,5	160L	34,2	31,3	2930	60,3	0,8	0,87	0,89	90,2	92,4	92,4	8,1	2,0	2,3	0,0968	151	76
22	180M	40,5	37,1	2940	71,5	0,8	0,87	0,89	90,5	92,5	92,7	8,2	2,0	2,3	0,1145	190	77
30	200L1	54,9	50,3	2960	96,8	0,8	0,87	0,89	91,4	93	93,3	7,5	2,0	2,3	0,1820	242	82
37	200L2	67,4	61,7	2960	119,4	0,8	0,87	0,89	91,9	93,5	93,7	7,5	2,0	2,3	0,1950	278	82
45	225M	80,8	74,0	2965	144,9	0,8	0,86	0,9	92,1	93,8	94,0	7,6	2,0	2,3	0,3270	323	82
55	250M	98,5	90,2	2970	176,9	0,8	0,86	0,9	93,3	94,1	94,3	7,6	2,0	2,3	0,4150	412	85
75	280S	133,7	122,4	2980	240,4	0,8	0,86	0,9	93,7	94,5	94,7	6,9	1,8	2,3	0,6920	550	85
90	280M	159,9	146,4	2980	288,4	0,8	0,86	0,9	94,2	95	95,0	7,0	1,8	2,3	0,8650	630	85
110	315S	195,1	178,6	2985	351,9	0,81	0,87	0,9	94,2	95,2	95,2	7,1	1,8	2,2	1,726	980	88
132	315M	233,6	213,9	2985	422,3	0,81	0,87	0,9	94,4	95,4	95,4	7,1	1,8	2,2	1,765	1080	88
160	315L1	279,4	255,9	2985	511,9	0,81	0,88	0,91	94,6	95,6	95,6	7,1	1,8	2,2	1,996	1180	88
185	315L	322,8	295,5	2985	591,9	0,81	0,88	0,91	94,7	95,7	95,7	7,1	1,8	2,2	2,325	1215	88
200	315L2	348,6	319,2	2985	639,9	0,81	0,88	0,91	94,8	95,7	95,8	7,1	1,8	2,2	2,526	1260	88
220	355M1	383,4	351,1	2985	703,9	0,81	0,88	0,91	94,8	95,7	95,8	7,1	1,8	2,2	3,995	1920	89
250	355M2	435,7	399,0	2985	799,8	0,81	0,88	0,91	94,8	95,7	95,8	7,1	1,6	2,2	4,01	2010	89
280	355L1	488,0	446,8	2985	895,8	0,81	0,88	0,91	94,8	95,7	95,8	7,1	1,6	2,2	4,03	2370	89
315	355L2	549,0	502,7	2985	1007,8	0,81	0,88	0,91	94,8	95,7	95,8	7,1	1,6	2,2	4,095	2460	89
355	355X	618,7	566,5	2985	1135,8	0,81	0,88	0,91	94,8	95,7	95,8	7,2	1,6	2,2	7,032	2200	92
375	355X	653,6	598,5	2985	1199,7	0,81	0,88	0,91	94,8	95,7	95,8	7,2	1,6	2,2	8,324	2350	92

1500 об/мин, 4 полюса, 380 В У 3 Ф/50 Гц

1500 об/мин, 4 полюса, 415 В У 3 Ф/50 Гц

Номинальная выходная мощность	Типоразмер эл-ля	Номинальная выходная мощность				Cosφ			КПД η%			Ток в заблокированном положении / номинальный ток	Крутящий момент в заблокированном состоянии / номинальный крутящий момент	Максимальный момент в заблокированном состоянии / номинальный крутящий момент	Момент инерции, J	Вес IMB3 прикл.	Уровень шума
		Ток А		Частота вращения об/мин	Крутящий момент Нм	1/2 нагрузки	3/4 нагрузки	Полная нагрузка	1/2 нагрузки	3/4 нагрузки	Полная нагрузка						
		380 В	415 В														
0,75	80M	1,8	1,7	1425	5,0	0,53	0,65	0,75	80,2	82,2	82,5	6,5	2,3	2,3	0,00165	19	52
1,1	90S	2,6	2,4	1420	7,4	0,58	0,69	0,76	81,8	83,8	84,1	6,6	2,3	2,3	0,00241	24	52
1,5	90L	3,5	3,2	1420	10,1	0,59	0,69	0,77	83,1	84,9	85,3	6,9	2,3	2,3	0,00312	29	52
2,2	100L	4,8	4,4	1455	14,4	0,62	0,72	0,81	84,8	86,4	86,7	7,5	2,3	2,3	0,00779	35	52
3	100L	6,3	5,8	1450	19,8	0,62	0,72	0,82	86,2	87,4	87,7	7,6	2,3	2,3	0,00872	40	52

1500 об/мин, 4 полюса, 380 В D 3 Ф/50 Гц

1500 об/мин, 4 полюса, 415 В D 3 Ф/50 Гц

Номинальная выходная мощность	Типоразмер эл-ля	Номинальная выходная мощность				Cosφ			КПД η%			Ток в заблокированном положении / номинальный ток	Крутящий момент в заблокированном состоянии / номинальный крутящий момент	Максимальный момент в заблокированном состоянии / номинальный крутящий момент	Момент инерции, J	Вес IMB3 прикл.	Уровень шума
		Ток А		Частота вращения об/мин	Крутящий момент Нм	1/2 нагрузки	3/4 нагрузки	Полная нагрузка	1/2 нагрузки	3/4 нагрузки	Полная нагрузка						
		380 В	415 В														
4	112M	8,37	7,7	1445	26,4	0,65	0,76	0,82	87,8	88,6	88,6	7,7	2,2	2,3	0,01215	50	53,3
5,5	132S	11,2	10,3	1445	36,3	0,66	0,76	0,83	88,8	89,5	89,6	7,5	2,0	2,3	0,03835	77	59
7,5	132M	15,0	13,7	1460	49,1	0,68	0,78	0,84	89,5	90,3	90,4	7,4	2,0	2,3	0,04865	82	61
11	160M	21,5	19,7	1455	72,2	0,72	0,8	0,85	90,6	91,2	91,4	7,5	2,2	2,3	0,1095	132	63
15	160L	28,8	26,3	1455	98,5	0,73	0,81	0,86	91,2	91,9	92,1	7,5	2,2	2,3	0,1138	147	63
18,5	180M	35,3	32,3	1470	120,2	0,73	0,81	0,86	91,8	92,6	92,6	7,7	2,0	2,3	0,1662	180	64
22	180L	41,8	38,3	1470	142,9	0,73	0,83	0,86	92,1	93,0	93,0	7,8	2,0	2,3	0,1871	200	64
30	200L	56,6	51,9	1475	194,2	0,74	0,84	0,86	92,6	93,5	93,6	7,2	2,0	2,3	0,323	275	67
37	225S	69,6	63,7	1480	238,8	0,77	0,85	0,86	93	93,9	93,9	7,3	2,0	2,3	0,542	300	69
45	225M	84,4	77,3	1480	290,4	0,77	0,85	0,86	93,3	94,2	94,2	7,4	2,0	2,3	0,635	325	69
55	250M	103	94,1	1480	354,9	0,77	0,85	0,86	93,6	94,6	94,6	7,4	2,2	2,3	0,865	410	71
75	280S	136	124,8	1485	482,3	0,77	0,85	0,88	94,2	94,9	95,0	6,7	2,0	2,3	1,656	600	74
90	280M	163	149,5	1485	578,8	0,77	0,85	0,88	94,4	95,1	95,2	6,9	2,0	2,3	2,065	640	74
110	315S	197	180,2	1485	707,4	0,78	0,86	0,89	94,5	95,4	95,4	6,9	2,0	2,2	3,57	1015	75
132	315M	236	215,8	1485	848,9	0,78	0,86	0,89	94,7	95,5	95,6	6,9	2,0	2,2	3,768	1110	84
160	315L1	285	261,1	1485	1029,0	0,78	0,86	0,89	94,9	95,7	95,8	6,9	2,0	2,2	4,568	1170	84
185	315L	329	301,6	1485	1189,7	0,78	0,86	0,89	95	95,8	95,9	6,9	2,0	2,2	4,725	1220	84
200	315L2	352	322,0	1485	1286,2	0,79	0,87	0,9	95,1	95,9	96,0	6,9	2,0	2,2	4,856	1280	85
220	355M1	387	354,3	1490	1410,1	0,79	0,87	0,9	95,2	95,9	96,0	6,9	2,0	2,2	6,865	1790	87
250	355M2	440	402,6	1490	1602,3	0,79	0,87	0,9	95,2	95,9	96,0	6,9	2,0	2,2	7,856	1850	87
280	355L1	492	450,9	1490	1794,6	0,79	0,87	0,9	95,2	95,9	96,0	6,9	2,0	2,2	8,056	1910	87
315	355L2	554	507,2	1490	2019,0	0,79	0,87	0,9	95,2	95,9	96,0	6,9	2,0	2,2	9,105	1980	87
355	355X	638	584,6	1490	2275,3	0,77	0,85	0,88	95,2	95,9	96,0	7,0	1,7	2,0	13,9907	2300	90
375	355X	674	617,6	1490	2403,5	0,77	0,85	0,88	95,2	95,9	96,0	7,0	1,7	2,0	14,4903	2350	90

1000 об/мин, 6 полюсов, 380 В Y 3 Ф/50 Гц

1000 об/мин, 6 полюсов, 415 В Y 3 Ф/50 Гц

Номинальная выходная мощность	Типоразмер эл-ля	Номинальная выходная мощность				Cosφ			КПД η%			Ток в заблокированном положении / номинальный ток	Крутящий момент в заблокированном состоянии / номинальный крутящий момент	Максимальный момент в заблокированном состоянии / номинальный крутящий момент	Момент инерции, J	Вес IMB3 прикл.	Уровень шума
		Ток А		Частота вращения об/мин	Крутящий момент Нм	1/2 нагрузки	3/4 нагрузки	Полная нагрузка	1/2 нагрузки	3/4 нагрузки	Полная нагрузка						
		380 В	415 В														
0,75	90S	2,03	1,86	935	7,66	0,49	0,62	0,71	77,5	78,6	78,9	5,8	2,0	2,1	0,00332	28	55
1,1	90L	2,83	2,59	935	11,2	0,50	0,63	0,73	79,5	80,7	81,0	5,9	2,0	2,1	0,00445	34	55
1,5	100L	3,78	3,47	950	15,1	0,51	0,63	0,73	81,2	82,4	82,5	6,0	2,0	2,1	0,00924	41	55
2,2	112M	5,36	4,91	940	22,4	0,52	0,64	0,74	82,8	84,2	84,3	6,0	2,0	2,1	0,01436	51	56
3	132S	7,20	6,59	960	29,8	0,52	0,64	0,74	84,2	85,4	85,6	6,2	2,0	2,1	0,03827	68	57

1000 об/мин, 6 полюсов, 380 В D 3 Ф/50 Гц

1000 об/мин, 6 полюсов, 415 В D 3 Ф/50 Гц

Номинальная выходная мощность	Типоразмер эл-ля	Номинальная выходная мощность				Cosφ			КПД η%			Ток в заблокированном положении / номинальный ток	Крутящий момент в заблокированном состоянии / номинальный крутящий момент	Максимальный момент в заблокированном состоянии / номинальный крутящий момент	Момент инерции, J	Вес IMB3 прикл.	Уровень шума
		Ток А		Частота вращения об/мин	Крутящий момент Нм	1/2 нагрузки	3/4 нагрузки	Полная нагрузка	1/2 нагрузки	3/4 нагрузки	Полная нагрузка						
		380 В	415 В														
4	132M1	9,46	8,66	960	39,8	0,52	0,64	0,74	85,7	86,7	86,8	6,8	2,0	2,1	0,04892	78	57
5,5	132M2	12,7	11,6	960	54,7	0,62	0,65	0,75	86,9	87,9	88,0	7,1	2,0	2,1	0,05847	85	57
7,5	160M	16,2	14,8	970	73,8	0,62	0,73	0,79	88,0	89,0	89,1	6,7	2,0	2,1	0,13060	135	64
11	160L	23,1	21,2	970	108	0,62	0,75	0,80	89,3	90,2	90,3	6,9	2,0	2,1	0,14520	156	64
15	180L	30,9	28,2	970	148	0,66	0,76	0,81	90,2	91,2	91,2	7,2	2,0	2,1	0,23640	205	64
18,5	200L1	37,8	34,7	970	182	0,66	0,76	0,81	90,6	91,6	91,7	7,2	2,0	2,1	0,34200	220	65
22	200L2	44,8	41,0	970	217	0,66	0,76	0,81	91,1	92,1	92,2	7,3	2,0	2,1	0,39560	250	65
30	225M	59,1	54,1	980	292	0,72	0,81	0,83	91,8	92,8	92,9	7,1	2,0	2,1	0,62400	290	66
37	250M	71,7	65,7	980	361	0,73	0,82	0,84	92,2	93,1	93,3	7,1	2,0	2,1	0,99100	408	67
45	280S	85,8	78,6	980	439	0,74	0,82	0,85	92,7	93,7	93,7	7,2	2,0	2,0	1,756	510	69
55	280M	103	95	980	536	0,75	0,85	0,86	93,1	94,1	94,1	7,2	2,0	2,0	2,134	650	69
75	315S	143	131	980	731	0,73	0,83	0,84	93,7	94,5	94,6	6,7	2,0	2,0	3,925	1005	72
90	315M	170	155	985	873	0,75	0,83	0,85	94,1	94,8	94,9	6,7	2,0	2,0	4,737	1070	72
110	315L1	207	189	985	1066	0,75	0,83	0,85	94,4	95,0	95,1	6,7	2,0	2,0	5,364	1160	72
132	315L2	244	224	985	1280	0,76	0,84	0,86	94,7	95,3	95,4	6,7	2,0	2,0	5,846	1280	72
160	355M1	296	271	990	1543	0,76	0,84	0,86	94,9	95,5	95,6	6,7	1,8	2,0	9,570	1710	79
185	355M	342	313	990	1785	0,76	0,84	0,86	95,1	95,6	95,7	6,7	1,8	2,0	9,890	1780	79
200	355M2	365	334	990	1929	0,76	0,85	0,87	95,2	95,7	95,8	6,7	1,8	2,0	11,100	1850	79
220	355L1	401	367	990	2122	0,76	0,85	0,87	95,2	95,7	95,8	6,7	1,8	2,0	11,400	2050	79
250	355L2	456	417	990	2412	0,76	0,85	0,87	95,2	95,7	95,8	6,7	1,8	2,0	11,900	2560	79
280	355X	516	473	990	2701	0,75	0,85	0,86	95,2	95,7	95,8	6,8	1,8	2,0	19,201	2250	82
315	355X	581	532	990	3039	0,75	0,85	0,86	95,2	95,7	95,8	6,8	1,8	2,0	21,601	2450	82
355	355X	655	599	990	3424	0,75	0,85	0,86	95,2	95,7	95,8	6,8	1,8	2,0	24,001	2650	82

750 об/мин, 8 полюсов, 380 В D 3 Ф/50 Гц

750 об/мин, 8 полюсов, 415 В D 3 Ф/50 Гц

Номинальная выходная мощность	Типоразмер эл.-ля	Номинальная выходная мощность				Cosφ		КПД η%			Ток в заблокированном положении / номинальный ток	Крутящий момент в заблокированном состоянии / номинальный крутящий момент	Максимальный момент в заблокированном состоянии / номинальный крутящий момент	Момент инерции, J	Вес IMB3 прибл.	Уровень шума	
		Ток А		Частота вращения об/мин	Крутящий момент Нм	1/2 нагрузки	3/4 нагрузки	Полная нагрузка	1/2 нагрузки	3/4 нагрузки							Полная нагрузка
		380 В	415 В														
4	160M1	9,8	8,99	720	53,1	0,54	0,67	0,73	83,4	85,0	84,8	6,0	2,1	2,2	0,0892	110	60
5,5	160M2	13,1	12,0	720	73,0	0,56	0,68	0,74	84,7	86,1	86,2	6,0	2,1	2,2	0,0976	120	60
7,5	160L	17,4	15,9	720	99,5	0,57	0,69	0,75	85,8	87,0	87,3	6,0	2,0	2,2	0,1135	150	60
11	180L	24,8	22,7	730	144	0,60	0,71	0,76	86,9	88,3	88,6	6,6	2,0	2,3	0,2465	175	62
15	200L	33,5	30,6	730	196	0,61	0,72	0,76	87,9	89,4	89,6	6,6	2,0	2,3	0,4106	250	63
18,5	225S	41,0	37,6	730	242	0,62	0,74	0,76	88,1	89,7	90,1	6,6	1,9	2,0	0,6120	280	65
22	225M	47,3	43,3	730	288	0,64	0,75	0,78	89,4	90,4	90,6	6,6	1,9	2,0	0,7020	305	65
30	250M	63,2	57,9	730	392	0,68	0,77	0,79	89,9	91,2	91,3	6,6	1,9	2,0	1,029	400	66
37	280S	77,5	71,0	730	484	0,68	0,78	0,79	90,1	91,6	91,8	6,6	1,9	2,2	1,935	510	68
45	280M	93,9	86,0	740	581	0,69	0,78	0,79	90,6	92,0	92,2	6,6	1,9	2,2	2,267	580	68
55	315S	112	102	740	710	0,70	0,80	0,81	91,7	92,5	92,5	6,6	1,8	2,0	5,234	950	71
75	315M	151	138	740	968	0,71	0,80	0,81	92,3	93,0	93,1	6,6	1,8	2,0	6,106	1020	71
90	315L1	179	163	740	1161	0,72	0,80	0,82	92,4	93,2	93,4	6,6	1,8	2,0	6,896	1100	71
110	315L2	218	199	740	1420	0,72	0,80	0,82	92,7	93,8	93,7	6,4	1,8	2,0	7,353	1180	71
132	355M1	260	238	745	1692	0,73	0,81	0,82	92,7	93,7	94,0	6,4	1,8	2,0	13,110	1890	75
160	355M2	314	288	745	2051	0,75	0,81	0,82	93,3	94,2	94,3	6,4	1,8	2,0	13,430	1980	75
185	355L1	358	328	745	2371	0,75	0,82	0,83	93,0	94,1	94,5	6,4	1,8	2,0	14,100	2070	75
200	355L2	387	354	745	2564	0,76	0,82	0,83	93,3	94,3	94,6	6,4	1,8	2,0	15,200	2090	75
220	355X	431	395	740	2839	0,72	0,80	0,82	93,3	94,3	94,6	6,8	1,6	1,8	21,601	2500	81
250	355X	490	448	740	3226	0,72	0,80	0,82	93,3	94,3	94,6	6,8	1,6	1,8	25,715	2800	81

3. Габариты

Тип двигателя MMG-W IE3, класс изоляции F, 380 В / 50 Гц

Энергосберегающий двигатель, классификация Европейского комитета производителей электрических машин и силовой аппаратуры «Высокоэффективный», IE3, степень защиты IP55.

Для конструктивного исполнения В3

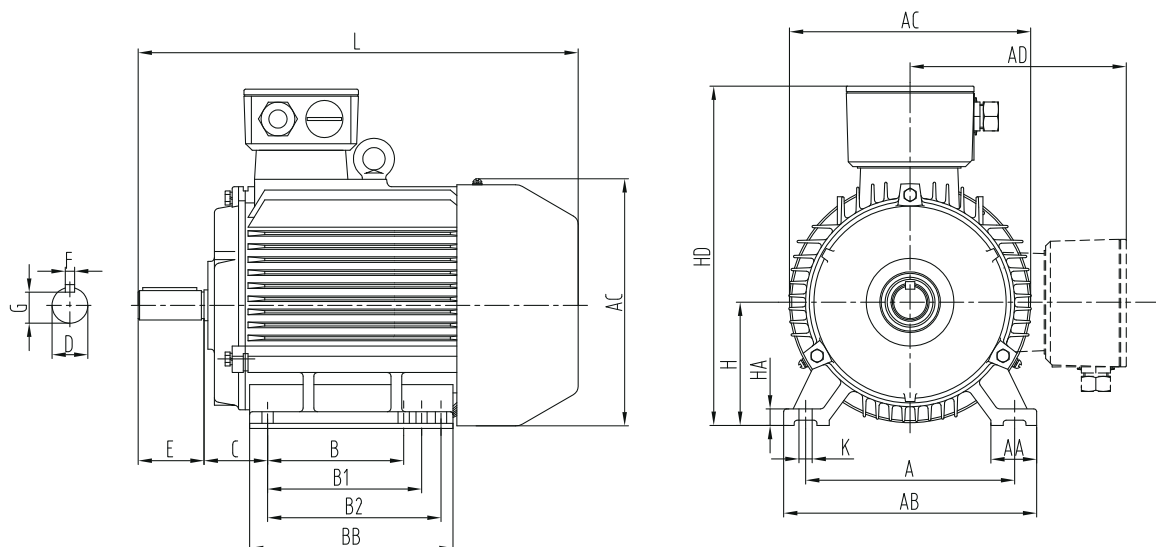

Типоразмер	Полюсы	Установочные размеры [мм]											Габаритные размеры [мм]							
		A	B	B1	B2	C	D	E	F	G	H	K	AA	AB	AC	AD	HA	HD	BB	L
80M	2~4	125	100	-	-	50	19	40	6	15,5	80	10	34	163	175	140	10	220	142	300
90S	2~6	140	100	-	-	56	24	50	8	20	90	10	36	180	195	160	12	255	180	350
90L	2~6	140	125	-	-	56	24	50	8	20	90	10	36	180	195	160	12	255	210	380
100L	2~6	160	140	-	-	63	28	60	8	24	100	12	40	200	215	172	14	270	233	430
112M	2~6	190	140	-	-	70	28	60	8	24	112	12	45	230	240	190	15	300	180	395
112M	4	190	140	-	-	70	28	60	8	24	112	12	45	230	240	190	15	300	248	465
132S	2~6	216	140	-	-	89	38	80	10	33	132	12	55	270	275	210	18	345	190	470
132M	4, 6	216	178	-	-	89	38	80	10	33	132	12	55	270	275	210	18	345	225	510
160M	2~8	254	210	-	-	108	42	110	12	37	160	14,5	65	320	330	255	20	420	265	620
160L	2~8	254	254	-	-	108	42	110	12	37	160	14,5	65	320	330	255	20	420	305	665
180M	2~4	279	241	-	-	121	48	110	14	42,5	180	14,5	70	349	380	280	22	460	321	710
180L	4~8	279	279	-	-	121	48	110	14	42,5	180	14,5	70	349	380	280	22	460	359	745
200L	2~8	318	305	-	-	133	55	110	16	49	200	18,5	70	395	420	305	25	505	370	770
225S	4~8	356	286	-	-	149	60	140	18	53	225	18,5	75	435	470	335	28	560	370	815
225M	2	356	311	-	-	149	55	110	16	49	225	18,5	75	435	470	335	28	560	395	810
	4~8	356	311	-	-	149	60	140	18	53	225	18,5	75	435	470	335	28	560	395	840
250M	2	406	349	-	-	168	60	140	18	53	250	24	80	490	510	370	30	615	445	920
	4~8	406	349	-	-	168	65	140	18	58	250	24	80	490	510	370	30	615	445	920
280S	2	457	368	-	-	190	65	140	18	58	280	24	85	550	580	410	35	680	485	970
	4~8	457	368	-	-	190	75	140	20	67,5	280	24	85	550	580	410	35	680	485	970
280M	2	457	419	-	-	190	65	140	18	58	280	24	85	550	580	410	35	680	535	1020
	4~8	457	419	-	-	190	75	140	20	67,5	280	24	85	550	580	410	35	680	535	1020
315S	2	508	406	-	-	216	65	140	18	58	315	28	120	635	645	530	45	845	570	1190
	4~8	508	406	-	-	216	80	170	22	71	315	28	120	635	645	530	45	845	570	1220
315M	2	508	457	508	-	216	65	140	18	58	315	28	120	635	645	530	45	845	680	1300
315L	4~8	508	457	508	-	216	80	170	22	71	315	28	120	635	645	530	45	845	680	1330
355M	2	610	560	630	-	254	75	140	20	67,5	355	28	120	730	710	655	52	1010	750	1500
355L	4~8	610	560	630	-	254	95	170	25	86	355	28	120	730	710	655	52	1010	750	1530
355X	2	630	630	710	800	254	75	140	20	67,5	355	35	135	760	780	870	52	1225	1140	1855
	4~8	630	630	710	800	254	100	210	28	90	355	35	135	760	780	870	52	1225	1140	1925

Для конструктивного исполнения В35

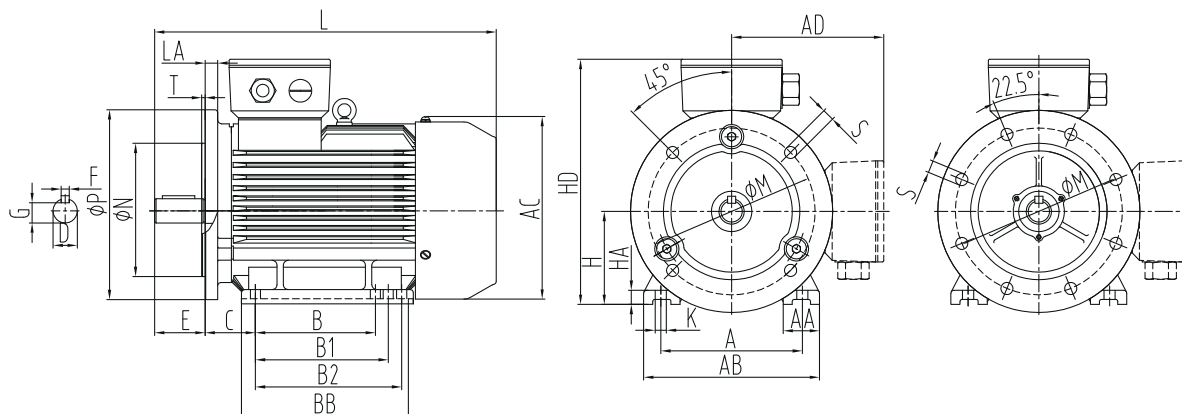

Типо-размер	Полюсы	Установочные размеры [мм]																	Габаритные размеры [мм]								
		A	B	B1	B2	C	D	E	F	G	H	K	M	N	P	R	S	T	AA	AB	AC	AD	HA	HD	LA	BB	L
80M	2~4	125	100	-	-	50	19	40	6	15,5	80	10	165	130	200	0	4-12	3,5	34	163	175	140	10	220	12	142	300
90S	2~6	140	100	-	-	56	24	50	8	20	90	10	165	130	200	0	4-12	3,5	36	180	195	160	12	255	12	180	350
90L	2~6	140	125	-	-	56	24	50	8	20	90	10	165	130	200	0	4-12	3,5	36	180	195	160	12	255	12	210	380
100L	2~6	160	140	-	-	63	28	60	8	24	100	12	215	180	250	0	4-14,5	4	40	200	215	172	14	270	13	233	430
112M	2,6	190	140	-	-	70	28	60	8	24	112	12	215	180	250	0	4-14,5	4	45	230	240	190	15	300	14	180	395
112M	4	190	140	-	-	70	28	60	8	24	112	12	215	180	250	0	4-14,5	4	45	230	240	190	15	300	14	248	465
132S	2~6	216	140	-	-	89	38	80	10	33	132	12	265	230	300	0	4-14,5	4	55	270	275	210	18	345	14	190	470
132M	4,6	216	178	-	-	89	38	80	10	33	132	12	265	230	300	0	4-14,5	4	55	270	275	210	18	345	14	225	510
160M	2~8	254	210	-	-	108	42	110	12	37	160	14,5	300	250	350	0	4-18,5	5	65	320	330	255	20	420	15	265	620
160L	2~8	254	254	-	-	108	42	110	12	37	160	14,5	300	250	350	0	4-18,5	5	65	320	330	255	20	420	15	305	665
180M	2~4	279	241	-	-	121	48	110	14	42,5	180	14,5	300	250	350	0	4-18,5	5	70	349	380	280	22	460	15	321	710
180L	4~8	279	279	-	-	121	48	110	14	42,5	180	14,5	300	250	350	0	4-18,5	5	70	349	380	280	22	460	15	359	745
200L	2~8	318	305	-	-	133	55	110	16	49	200	18,5	350	300	400	0	4-18,5	5	70	395	420	305	25	505	17	370	770
225S	4~8	356	286	-	-	149	60	140	18	53	225	18,5	400	350	450	0	8-18,5	5	75	435	470	335	28	560	20	370	815
225M	2	356	311	-	-	149	55	110	16	49	225	18,5	400	350	450	0	8-18,5	5	75	435	470	335	28	560	20	395	810
	4~8	356	311	-	-	149	60	140	18	53	225	18,5	400	350	450	0	8-18,5	5	75	435	470	335	28	560	20	395	840
250M	2	406	349	-	-	168	60	140	18	53	250	24	500	450	550	0	8-18,5	5	80	490	510	370	30	615	22	445	920
	4~8	406	349	-	-	168	65	140	18	58	250	24	500	450	550	0	8-18,5	5	80	490	510	370	30	615	22	445	920
280S	2	457	368	-	-	190	65	140	18	58	280	24	500	450	550	0	8-18,5	5	85	550	580	410	35	680	22	485	970
	4~8	457	368	-	-	190	75	140	20	67,5	280	24	500	450	550	0	8-18,5	5	85	550	580	410	35	680	22	485	970
280M	2	457	419	-	-	190	65	140	18	58	280	24	500	450	550	0	8-18,5	5	85	550	580	410	35	680	22	535	1020
	4~8	457	419	-	-	190	75	140	20	67,5	280	24	500	450	550	0	8-18,5	5	85	550	580	410	35	680	22	535	1020
315S	2	508	406	-	-	216	65	140	18	58	315	28	600	550	660	0	8-24	6	120	635	645	530	45	845	22	570	1190
	4~8	508	406	-	-	216	80	170	22	71	315	28	600	550	660	0	8-24	6	120	635	645	530	45	845	22	570	1220
315M	2	508	457	508	-	216	65	140	18	58	315	28	600	550	660	0	8-24	6	120	635	645	530	45	845	22	680	1300
315L	4~8	508	457	508	-	216	80	170	22	71	315	28	600	550	660	0	8-24	6	120	635	645	530	45	845	22	680	1330
355M	2	610	560	630	-	254	75	140	20	67,5	355	28	740	680	800	0	8-24	6	120	730	710	655	52	1010	25	750	1500
355L	4~8	610	560	630	-	254	95	170	25	86	355	28	740	680	800	0	8-24	6	120	730	710	655	52	1010	25	750	1530
355X	2	630	630	710	800	254	75	140	20	67,5	355	35	740	680	800	0	8-24	6	135	760	780	870	52	1225	25	1140	1855
	4~8	630	630	710	800	254	100	210	28	90	355	35	740	680	800	0	8-24	6	135	760	780	870	52	1225	25	1140	1925

Примечание: R = расстояние от фланца до буртика вала.

Для конструктивного исполнения В5

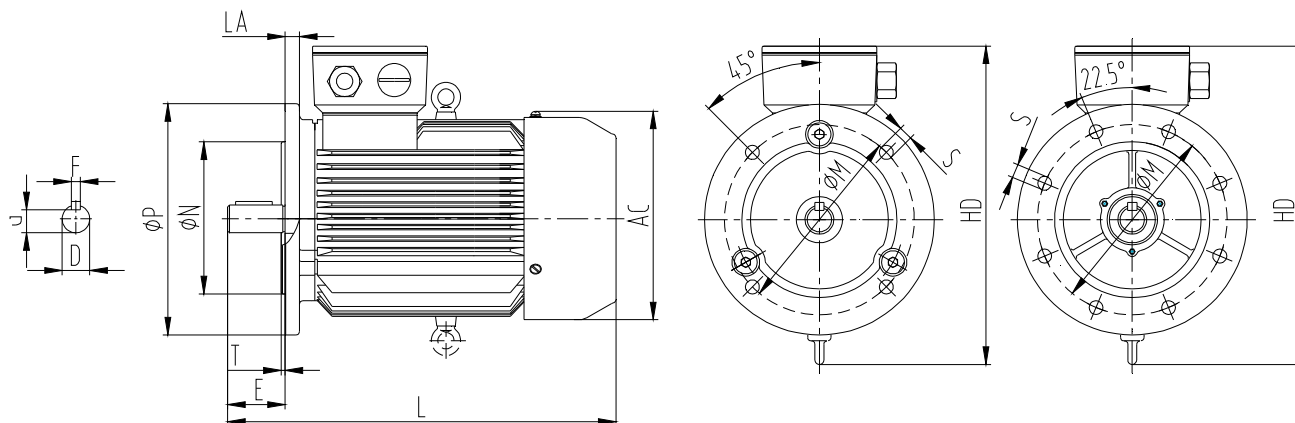

Типоразмер	Полюсы	Установочные размеры [мм]										Габаритные размеры [мм]			
		D	E	F	G	M	N	P	R	S	T	AC	HD	LA	L
80M	2~4	19	40	6	15,5	165	130	200	0	4-12	3,5	175	220	12	300
90S	2~6	24	50	8	20	165	130	200	0	4-12	3,5	195	255	12	350
90L	2~6	24	50	8	20	165	130	200	0	4-12	3,5	195	255	12	380
100L	2~6	28	60	8	24	215	180	250	0	4-14,5	4	215	270	13	430
112M	2, 6	28	60	8	24	215	180	250	0	4-14,5	4	240	300	14	395
112M	4	28	60	8	24	215	180	250	0	4-14,5	4	240	300	14	465
132S	2~6	38	80	10	33	265	230	300	0	4-14,5	4	275	345	14	470
132M	4, 6	38	80	10	33	265	230	300	0	4-14,5	4	275	345	14	510
160M	2~8	42	110	12	37	300	250	350	0	4-18,5	5	330	420	15	620
160L	2~8	42	110	12	37	300	250	350	0	4-18,5	5	330	420	15	665
180M	2~4	48	110	14	42,5	300	250	350	0	4-18,5	5	380	460	15	710
180L	4~8	48	110	14	42,5	300	250	350	0	4-18,5	5	380	460	15	745
200L	2~8	55	110	16	49	350	300	400	0	4-18,5	5	420	505	17	770
225S	4~8	60	140	18	53	400	350	450	0	8-18,5	5	470	560	20	815
225M	2	55	110	16	49	400	350	450	0	8-18,5	5	470	560	20	810
	4~8	60	140	18	53	400	350	450	0	8-18,5	5	470	560	20	840
250M	2	60	140	18	53	500	450	550	0	8-18,5	5	510	615	22	920
	4~8	65	140	18	58	500	450	550	0	8-18,5	5	510	615	22	920
280S	2	65	140	18	58	500	450	550	0	8-18,5	5	580	680	22	970
	4~8	75	140	20	67,5	500	450	550	0	8-18,5	5	580	680	22	970
280M	2	65	140	18	58	500	450	550	0	8-18,5	5	580	680	22	1020
	4~8	75	140	20	67,5	500	450	550	0	8-18,5	5	580	680	22	1020

Примечание: R = расстояние от фланца до буртика вала.

Для конструктивного исполнения V1

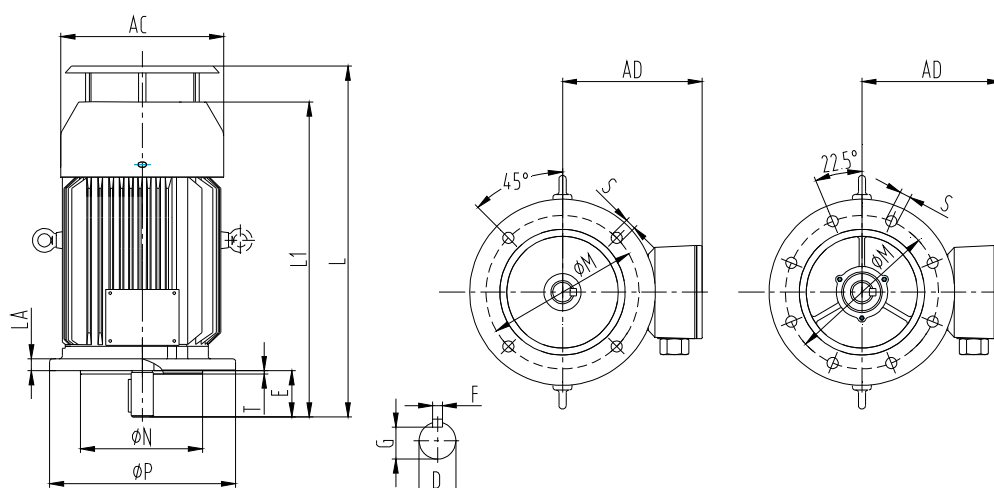

Типоразмер	Полюсы	Установочные размеры [мм]										Габаритные размеры [мм]				
		D	E	F	G	M	N	P	R	S	T	AC	AD	LA	L1	L
80M	2~4	19	40	6	15,5	165	130	200	0	4-12	3,5	175	140	12	300	350
90S	2~6	24	50	8	20	165	130	200	0	4-12	3,5	195	160	12	350	395
90L	2~6	24	50	8	20	165	130	200	0	4-12	3,5	195	160	12	380	425
100L	2~6	28	60	8	24	215	180	250	0	4-14,5	4	215	172	13	430	480
112M	2,6	28	60	8	24	215	180	250	0	4-14,5	4	240	190	14	395	440
112M	4	28	60	8	24	215	180	250	0	4-14,5	4	240	190	14	465	510
132S	2~6	38	80	10	33	265	230	300	0	4-14,5	4	275	210	14	470	525
132M	4,6	38	80	10	33	265	230	300	0	4-14,5	4	275	210	14	510	565
160M	2~8	42	110	12	37	300	250	350	0	4-18,5	5	330	255	15	620	685
160L	2~8	42	110	12	37	300	250	350	0	4-18,5	5	330	255	15	665	730
180M	2~4	48	110	14	42,5	300	250	350	0	4-18,5	5	380	280	15	710	780
180L	4~8	48	110	14	42,5	300	250	350	0	4-18,5	5	380	280	15	745	815
200L	2~8	55	110	16	49	350	300	400	0	4-18,5	5	420	305	17	770	850
225S	4~8	60	140	18	53	400	350	450	0	8-18,5	5	470	335	20	815	895
225M	2	55	110	16	49	400	350	450	0	8-18,5	5	470	335	20	810	890
	4~8	60	140	18	53	400	350	450	0	8-18,5	5	470	335	20	840	920
250M	2	60	140	18	53	500	450	550	0	8-18,5	5	510	370	22	920	1020
	4~8	65	140	18	58	500	450	550	0	8-18,5	5	510	370	22	920	1020
280S	2	65	140	18	58	500	450	550	0	8-18,5	5	580	410	22	970	1070
	4~8	75	140	20	67,5	500	450	550	0	8-18,5	5	580	410	22	970	1070
280M	2	65	140	18	58	500	450	550	0	8-18,5	5	580	410	22	1020	1120
	4~8	75	140	20	67,5	500	450	550	0	8-18,5	5	580	410	22	1020	1120
315S	2	65	140	18	58	600	550	660	0	8-24	6	645	530	22	1190	1300
	4~8	80	170	22	71	600	550	660	0	8-24	6	645	530	22	1220	1330
315M	2	65	140	18	58	600	550	660	0	8-24	6	645	530	22	1300	1410
315L	4~8	80	170	22	71	600	550	660	0	8-24	6	645	530	22	1330	1440
355M	2	75	140	20	67,5	740	680	800	0	8-24	6	710	655	25	1500	1620
355L	4~8	95	170	25	86	740	680	800	0	8-24	6	710	655	25	1530	1650
355X	2	75	140	20	67,5	740	680	800	0	8-24	6	755	870	25	1855	1990
	4~8	100	210	28	90	740	680	800	0	8-24	6	755	870	25	1925	2060

Примечание: R = расстояние от фланца до буртика вала.

4. Grundfos Product Center (GPC)

Программа поиска и подбора оборудования поможет вам сделать правильный выбор.

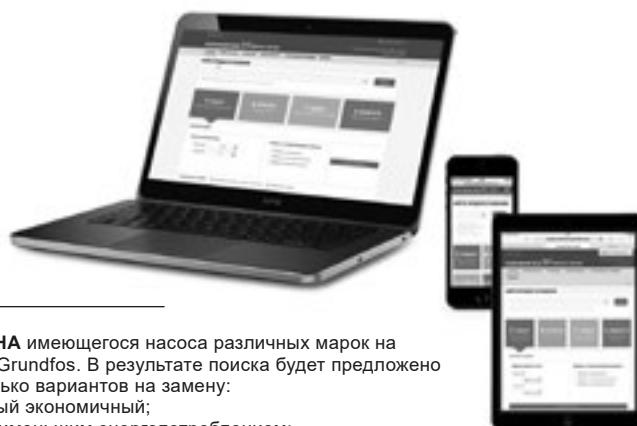

В раскрывающемся меню можно задать поиск по артикулу, выбрав раздел «Продукты» или «Литература».

ПОДБОР на основании выбранного варианта и введенных параметров.

ЗАМЕНА имеющегося насоса различных марок на насос Grundfos. В результате поиска будет предложено несколько вариантов на замену:

- самый экономичный;
- с наименьшим энергопотреблением;
- с наименьшей стоимостью затрат во время эксплуатации (жизненного цикла).

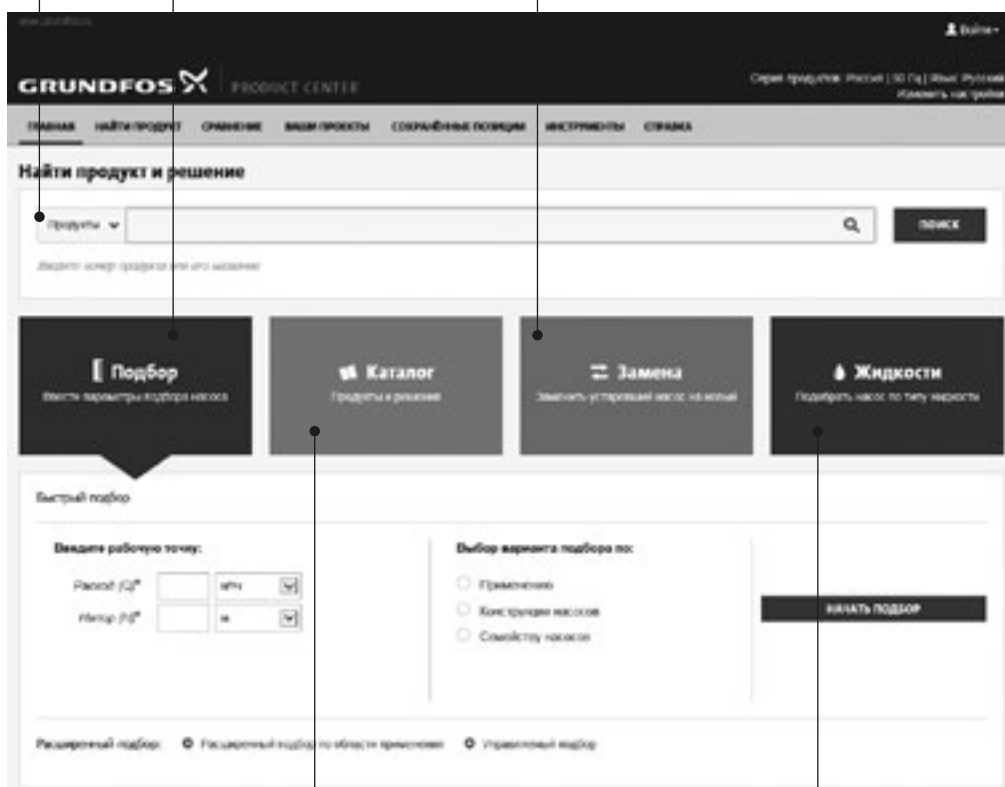

КАТАЛОГ простой доступ ко всей линейке производимых Grundfos продуктов.

ЖИДКОСТИ поможет подобрать насос для сложной в перекачивании, горючей, агрессивной жидкости. Материал исполнения предложенного насоса будет химически совместим с выбранным типом перекачиваемой жидкости.

Вся необходимая информация в одном месте

Рабочие характеристики, технические описания, изображения, габаритные чертежи, характеристики работы электродвигателя, схемы электроподключений, комплекты запасных частей и сервисные комплекты, 3D-чертежи, литература по продукту, составные части системы. Программа Grundfos Product Center покажет все недавно просмотренные и сохранённые вами позиции, включая целые проекты.

Документы для скачивания

На странице продукта вы можете скачать CAD чертежи и REVIT модели, руководства по монтажу и эксплуатации, каталоги, сервисные инструкции и прочие документы в PDF-формате.